

power
in plastics processing

KIEFEL GMBH
GERMANY

A Member of Brückner Group

DURCHFALLSCHNITTSTANZEN

KES SERIE

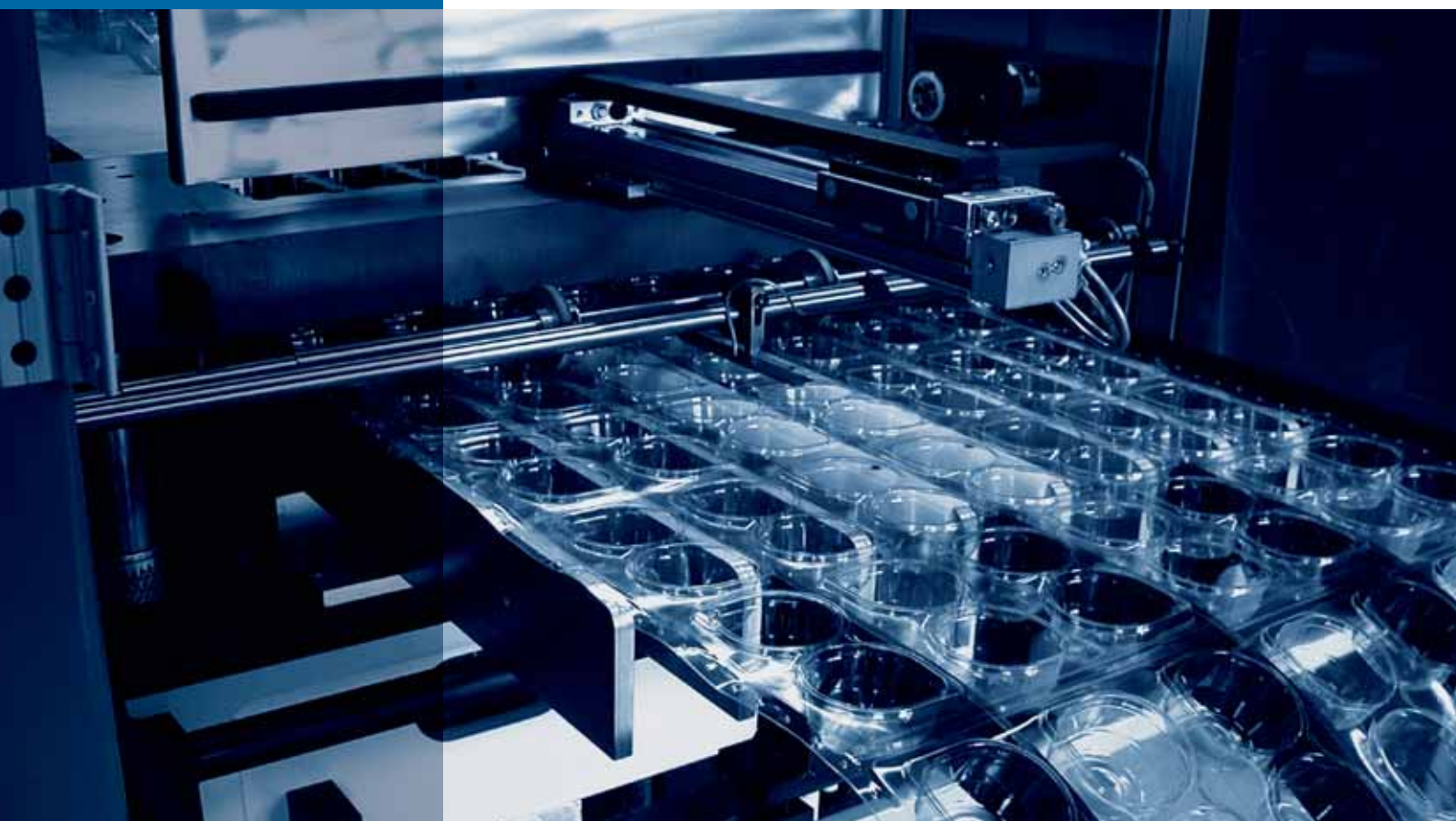

DURCHFALLSCHNITTSTANZEN **KES** SERIE

Eine modulare Ausführung der KMD-Baureihe ist die Kombination der Formanlage mit einer Durchfallschnittstanze der Serie KES.

Zwei unterschiedliche Baugrößen erlauben individuelle Anwendungen dieser eigenständigen Anlage, die mit jeder Thermoformanlage kombiniert werden kann.



Durchfallschnittstanze Serie KES



Folienbahnzuführung

WIRTSCHAFTLICH, **EFFIZIENT**

Die wesentlichen Vorteile:

- Vertikale Stanzbewegung bei kompakter Bauweise
> **hohe Werkzeugstandzeiten und geringer Verschleiß**
- Vertikale Stapelung > **abgezählte Produktstapel**
- Folienbahnzuführung auf Arbeitshöhe > **gute Bedienbarkeit**
- Einfacher Werkzeugaufbau > **geringe Werkzeugkosten**
- Optoelektronische Vorschubpositionierung, servomotorische Positionierung des Führungskorbes > **genaue Stanzposition**
- Gute Zugänglichkeit zu allen bewegten Maschinenteilen
> **einfache Maschinenwartung**

ZWEI BAUGRÖSSEN FÜR INDIVIDUELLE ANWENDUNG

Baugrößen

KES 100/40
1000 x 400 mm

KES 85/40
830 x 400 mm

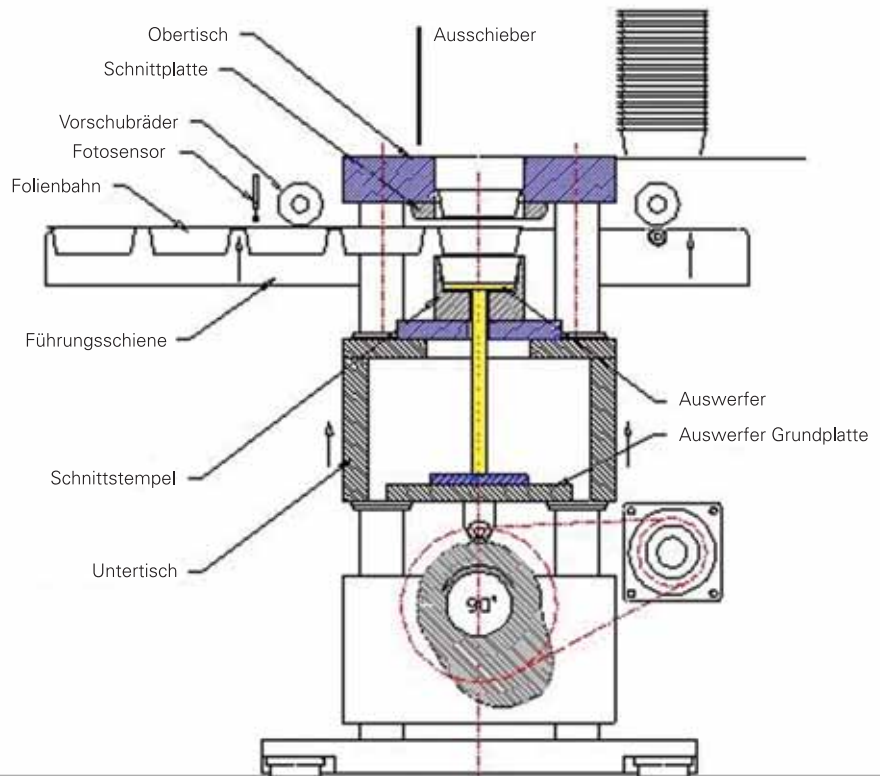

TECHNISCHE DATEN



Optoelektronische
Vorschubpositionierung

| TECHNISCHE DATEN | KES 85/40 | KES 100/40 |
|-------------------------------------|--------------------|--------------------|
| Arbeitshöhe | 1150 mm | 1450 mm |
| Folienbreite maximal | 910 mm | 1100 mm |
| Tischhub | 140 mm | 200 mm |
| Nutzfläche | 830 x 400 mm | 1000 x 400 mm |
| Stanzkraft | 300 kN | 500 kN |
| Geschwindigkeit maximal | 120 Takte/Min. | 100 Takte/Min. |
| Formteilhöhe | max. 110 mm | max. 150 mm |
| Betriebsdruck | 6 bar | 6 bar |
| Luftverbrauch | ca. 20 l/min. | ca. 30 l/min. |
| Betriebsspannung | 3 x 400 V+N, 50 Hz | 3 x 400 V+N, 50 Hz |
| Gesamtanschlussleistung | ca. 12 kVA | ca. 20 kVA |
| Durchschnittliche Leistungsaufnahme | 2–4 kW | 5–6 kW |
| Gewicht | ca. 3000 kg | ca. 5000 kg |

KIEFEL GMBH

GERMANY

A Member of Brückner Group

power
in plastics processing

KIEFEL GMBH **Ein Unternehmen mit Power**

Die KIEFEL GmbH zählt zu den Weltmarktführern in Sachen Serien- und Sondermaschinen für die Kunststoff-Verarbeitung – mit Kernkompetenz Form- und Fügetechnologien. Als Partner namhafter Hersteller liefert die KIEFEL GmbH in die Automobil-, Büroartikel-, Medizintechnik-, Kühlschrank- und Verpackungsindustrie.

Stammsitz der KIEFEL GmbH ist Freilassing/Deutschland – unser Unternehmen betreibt Niederlassungen in den USA, Frankreich, Österreich, den Niederlanden, Russland und der Tschechischen Republik.

Die KIEFEL GmbH ist zertifiziert nach DIN EN ISO 9001:2000

U n s e r e A n s c h r i f t

KIEFEL GmbH
Industriestraße 17–19
83395 FREILASSING, DEUTSCHLAND

Postfach 3125
83397 FREILASSING, DEUTSCHLAND

Telefon: +49 / 8654 / 78-0
Telefax: +49 / 8654 / 78-490
e-mail: kiefel@kiefel.de
www.kiefel.de



Choose the Original
Choose Success!

Die Angaben von Kiefel in diesem Prospekt sind technische Angaben und im Zweifel unverbindlich und nur als annähernd zu betrachten. Sie sind rechtlich nur verbindlich, wenn darauf in Vertragsangeboten und Auftragsbestätigungen von Kiefel ausdrücklich Bezug genommen wird. Mit Übergabe und/oder Veröffentlichung von Prospekten und Katalogen sowie durch damit im Zusammenhang gegebenen Erläuterungen und Hinweisen übernimmt Kiefel keine Beratungspflicht in Bezug auf die Eignung von Kiefel-Produkten für den vom Verwender verfolgten Zweck oder den gewünschten technischen oder wirtschaftlichen Erfolg.

07/07 - W DE 5033
Printed in Germany.
Subject to technical modifications.